

### AIFO

Codice	Descrizione	D (mm)	L (mm)	d (mm)	Fil.1	Fil.2
N.80.AF.405	Solo anodo	14	26	10	-	-
N.80.AF.395	Anodo + tappo	14	26	-	-	18x1.5
N.30.MP.473	Solo tappo	-	-	-	-	28x1.5
N.80.AF.406	Solo anodo	20	20	14	-	-
N.80.AF.396	Anodo + tappo	20	20	-	-	28x1.5
N.30.MP.474	Solo tappo	-	-	-	-	28x1.5
N.80.AF.407	Solo anodo	9	20	4.5	-	-
N.80.AF.397	Anodo + tappo	9	20	-	-	12x1.5
N.30.MP.475	Solo tappo	-	-	-	-	12x1.5
N.80.AF.408	Solo anodo	10	18	7	-	-
N.80.AF.398	Anodo + tappo	10	18	-	-	12x1.5
N.30.MP.476	Solo tappo	-	-	-	-	12x1.5
N.80.AF.409	Solo anodo	7	20	5	-	-
N.80.AF.399	Anodo + tappo	7	80	-	-	10x1.25
N.30.MP.477	Solo tappo	-	-	-	-	10x1.25
N.80.AF.077	Solo anodo	14	26	10	-	-
N.30.MP.473	Solo tappo	-	-	-	-	18x1.5

### BMW

Codice	Descrizione	D (mm)	L (mm)	d (mm)	Fil.1	Fil.2
N.80.CA.003	Solo anodo	12	41	-	3/8" W	-
N.80.CA.413	Anodo + tappo	12	41	-	-	3/8" NPT
N.30.MP.450	Solo tappo	-	-	-	-	3/8" NPT

### BOUDOUIN

Codice	Descrizione	D (mm)	L (mm)	d (mm)	Fil.1	Fil.2
N.80.BD.381	Solo anodo	20	45	-	8X1.25	-
N.80.BD.380	Anodo + tappo	20	45	-	-	24X1.5
N.30.MP.480	Solo tappo	-	-	-	-	24X1.5

### BUKH

Codice	Descrizione	D (mm)	L (mm)	d (mm)	Fil.1	Fil.2
N.80.BK.263	Solo anodo	12	35	-	M5	-
N.80.BK.264	Solo anodo	23	50	-	3/8" UNC	-

### CATERPILLAR

Codice	Descrizione	D (mm)	L (mm)	d (mm)	Fil.1	Fil.2
N.80.CA.003	Solo anodo	12	41	-	3/8" W	-
N.80.AF.413	Anodo + tappo	12	41	-	-	3/8" NPT
N.30.MP.450	Solo tappo	-	-	-	-	3/8" NPT
N.80.CA.004	Solo anodo	16	64	-	3/8" W	-
N.80.CA.461	Anodo + tappo	16	64	-	-	1/2" NPT
N.30.MP.414	Solo tappo	-	-	-	-	3/8" NPT
N.80.CA.005	Solo anodo	16	76	-	3/8" W	-
N.80.CA.429	Anodo + tappo	16	76	-	-	1/2" NPT
N.30.MP.414	Solo tappo	-	-	-	-	1/2" NPT
N.80.CA.047	Solo anodo	10	55	-	1/4" W	-
N.80.CA.430	Anodo + tappo	10	55	-	-	1/4" NPT
N.30.MP.415	Solo tappo	-	-	-	-	1/4" NPT
N.80.CA.055	Solo anodo	22	20	-	5/8" UNF	-
N.80.CA.468	Anodo + tappo	22	20	-	-	3/4" NPT
N.30.MP.478	Solo tappo	-	-	-	-	3/4" NPT
N.80.CA.469	Solo anodo	10	38	-	1/4" W	-
N.80.CA.470	Solo tappo	14	26	12	-	-

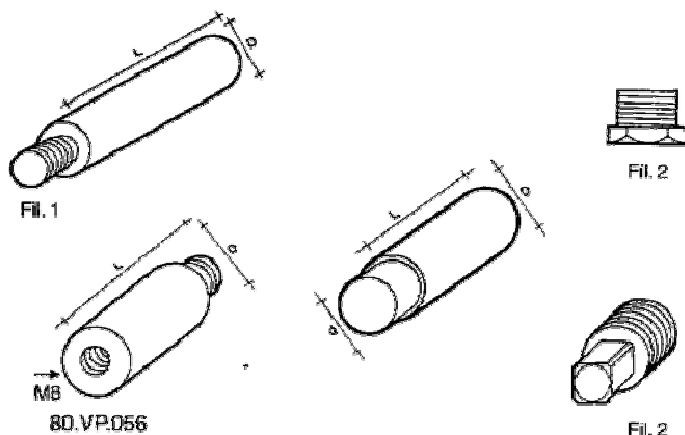

### CATERPILLAR

Codice	Descrizione	D (mm)	L (mm)	d (mm)	Fil.1	Fil.2
N.80.CA.471	Solo anodo	32	54	-	3/4" W	-
N.80.CA.472	Solo anodo	14	33	-	5/16" W	-
N.80.CA.473	Solo anodo	12	38	-	7/16" UNF	-
N.80.CA.474	Anodo + tappo	12	38	-	-	3/8" NPT
N.30.MP.479	Solo tappo	-	-	-	-	3/8" NPT
N.80.CA.475	Solo anodo	12	30	-	3/8 w	-
N.80.CA.476	Anodo + tappo	12	30	-	-	3/8" NPT
N.30.MP.450	Solo tappo	-	-	-	-	3/8" NPT

### CUMMINS

Codice	Descrizione	D (mm)	L (mm)	d (mm)	Fil.1	Fil.2
N.80.CU.489	Solo anodo	16	50	12	-	-
N.80.CU.222	Anodo + tappo	16	50	-	-	1/2" NPT
N.30.MP.481	Solo tappo	-	-	-	-	1/2" NPT
N.80.CU.477	Solo anodo	18	65	-	16 MA	-
N.30.CU.478	Solo anodo	16	45	-	3/8" W	-
N.80.CU.479	Solo anodo	10	20	-	6 MA	-
N.80.CU.480	Anodo + tappo	10	20	-	-	3/8" GAS

### FORD

Codice	Descrizione	D (mm)	L (mm)	d (mm)	Fil.1	Fil.2
N.80.FO.415	Solo anodo	10	18	8.5	-	-
N.80.FO.427	Anodo + tappo	10	18	-	-	1/4" NPT
N.30.MP.486	Solo tappo	-	-	-	-	1/4" NPT
N.80.FO.494	Solo anodo	10	20	-	-	3/8" GAS

### GENERAL MOTORS

Codice	Descrizione	D (mm)	L (mm)	d (mm)	Fil.1	Fil.2
N.80.GM.010	Solo anodo	16	40	-	7/16" W	-
N.80.GM.276	Anodo + tappo	16	40	-	-	1/2" NPT
N.80.GM.011	Solo anodo	20	80	-	5/8" W	-
N.80.GM.431	Anodo + tappo	20	80	-	-	3/8" NPT
N.80.GM.233	Solo anodo	20	80	-	M8	-
N.80.GM.234	Anodo + tappo	20	80	-	-	3/4" NPT
N.80.GM.495	Solo anodo	13	40	-	3/8" W	-
N.80.GM.277	Solo anodo	15	50	-	7/16" W	-

### ISOTTA FRASCHINI

Codice	Descrizione	D (mm)	L (mm)	d (mm)	Fil.1	Fil.2
N.80.IF.481	Solo anodo	20	34	-	18X1.5	-
N.80.IF.482	Anodo + tappo	20	34	-	-	24X1.5
N.30.MP.482	Solo tappo	-	-	-	-	24X1.5

### MPM

Codice	Descrizione	D (mm)	L (mm)	d (mm)	Fil.1	Fil.2
N.80.MP.045	Solo anodo	13	48	-	3/8"	-

### NANNI

Codice	Descrizione	D (mm)	L (mm)	d (mm)	Fil.1	Fil.2
N.80.NN.490	Solo anodo	10	20	8	-	-
N.80.NN.052	Anodo + tappo	10	20	-	-	16X1.5
N.30.MP.434	Solo tappo	-	-	-	-	16X1.5
N.80.NN.492	Solo anodo	25	25	22	-	-
N.80.NN.491	Anodo + tappo	25	25	-	-	30X1.5
N.30.MP.487	Solo tappo	-	-	-	-	30X1.5

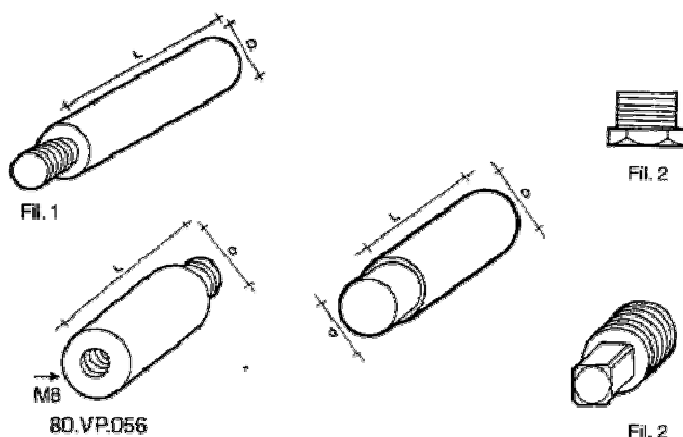

### ONAN

Codice	Descrizione	D (mm)	L (mm)	d (mm)	Fil.1	Fil.2
N.80.ON.432	Solo anodo	10	30	8	-	-
N.80.ON.496	Anodo + tappo	10	30	-	-	3/8" NPT
N.30.MP.489	Solo tappo	-	-	-	-	3/8" NPT
N.80.ON.433	Solo anodo	13	26	9.5	-	-
N.80.ON.434	Solo anodo	11	31	-	M8	-
N.80.ON.483	Anodo + tappo	11	31	-	-	3/8" NPT
N.30.MP.483	Solo tappo	-	-	-	-	3/8" NPT

### RENAULT

Codice	Descrizione	D (mm)	L (mm)	d (mm)	Fil.1	Fil.2
N.80.RE.493	Solo anodo	15	20	12	-	-
N.80.RE.039	Anodo + tappo	15	20	-	-	18X1.5
N.30.MP.488	Solo tappo	-	-	-	-	18X1.5
N.80.RE.225	Anodo + tappo	11	30	-	2/8 CONICO	-

### RENAULT

Codice	Descrizione	D (mm)	L (mm)	d (mm)	Fil.1	Fil.2
N.80.SC.484	Solo anodo	16	45	-	12X1.0	-

### VM

Codice	Descrizione	D (mm)	L (mm)	d (mm)	Fil.1	Fil.2
N.80.VM.410	Solo anodo	14	40	-	8 MA	-
N.80.VM.485	Anodo + tappo	14	40	-	-	18X1.5
N.30.MP.484	Solo tappo	-	-	-	-	18X1.5
N.80.VM.411	Solo anodo	14	20	-	8 MA	-
N.80.VM.486	Anodo + tappo	14	20	-	-	18X1.5
N.30.MP.484	Solo tappo	-	-	-	-	18X1.5
N.80.VM.487	Solo anodo	14	20	-	10 MA	-

### VOLVO PENTA

Codice	Descrizione	D (mm)	L (mm)	d (mm)	Fil.1	Fil.2
N.80.GM.010	Solo anodo	16	40	-	7/16" W	-
N.80.VP.056	Solo anodo	16	30	-	7/16" W	-
N.80.VP.058	Solo anodo	16	30	-	7/16" W	-
N.80.VP.223	Solo anodo	25	47	-	3/8" W	-
N.80.VP.488	Solo anodo	16.5	20	-	5/16" W	-

### YANMAR

Codice	Descrizione	D (mm)	L (mm)	d (mm)	Fil.1	Fil.2
N.80.YM.068	Solo anodo	30	55	-	M8	-
N.80.YM.069	Solo anodo	20	43	-	M8	-
N.80.YM.224	Solo anodo	20	40	-	M8	-